

ORDERED BY:					
DESIGNATION:	カロードSミニーH				
DRAWING No.	L14750	TOTAL	1	SHEET No.	1
SIR No.	KS00108	CLASSIFICATION			
DRAFTSMANSHIP	REDUCED SCALE	DATE DRAWER	INSPECTION DATE BY		
THIRD ANGLE SYSTEM	1/10	2020.11.6 吉野元基			
KANTOH Co., Ltd.					

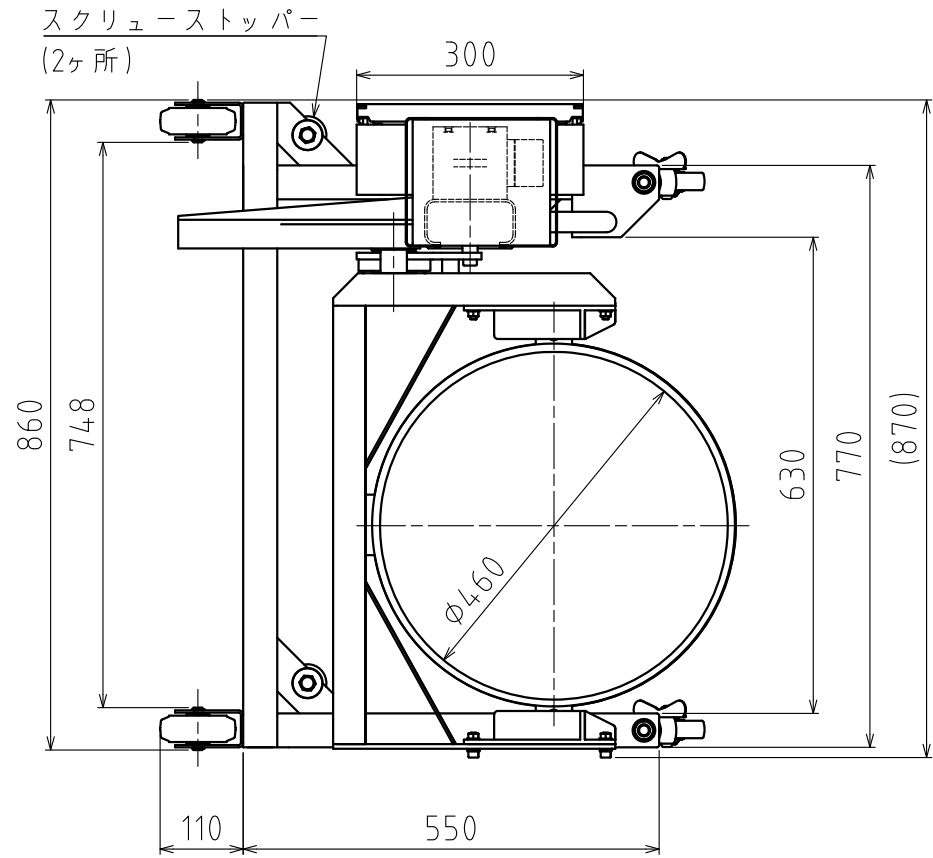

仕 様		
1. 積載質量	容器込	60kg
2. 搬送容器		60リットルボール
3. 投入高さ		1200mm
4. 移動速度	(50/60Hz)	2.7/3.2m/min
5. 反転角度	最大	120°
6. 主要寸法	全高	1800mm
	全幅	870mm
	全長	660mm
7. 自 重		約80kg
8. 電 源	单相100V	電源コード5m
9. モーター	100V×90w×1/80 (ブレーキ付)	
10. 投入方式	チェーンドライブ式	
11. 塗 装 色	本体	シルバー色
	受台	SUS304 酸洗い
12. 操作方式	押ボタン式 (インチング運転)	

* 製作の際には、寸法を変更する場合があります。

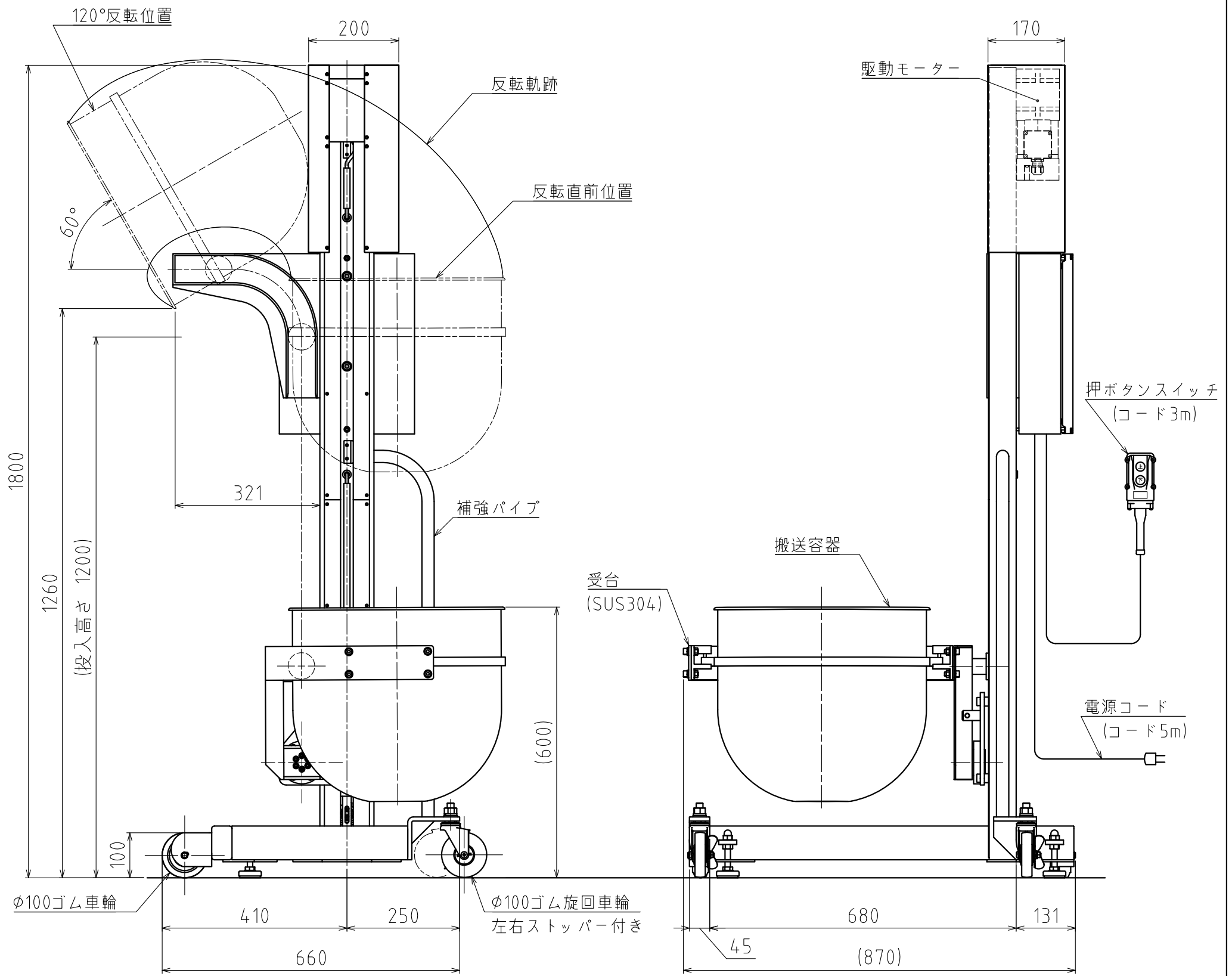

ORDERED BY:					
DESIGNATION:	カローダSミニーL				
DRAWING No.	L14751	TOTAL	1	SHEET No.	1
SIR No.	KS00108	CLASSIFICATION			
DRAFTSMANSHIP	REDUCED SCALE	DATE DRAWER	INSPECTION DATE BY		
THIRD ANGLE SYSTEM	1/10	2020.11.6 吉野元基			
KANTOH Co., Ltd.					

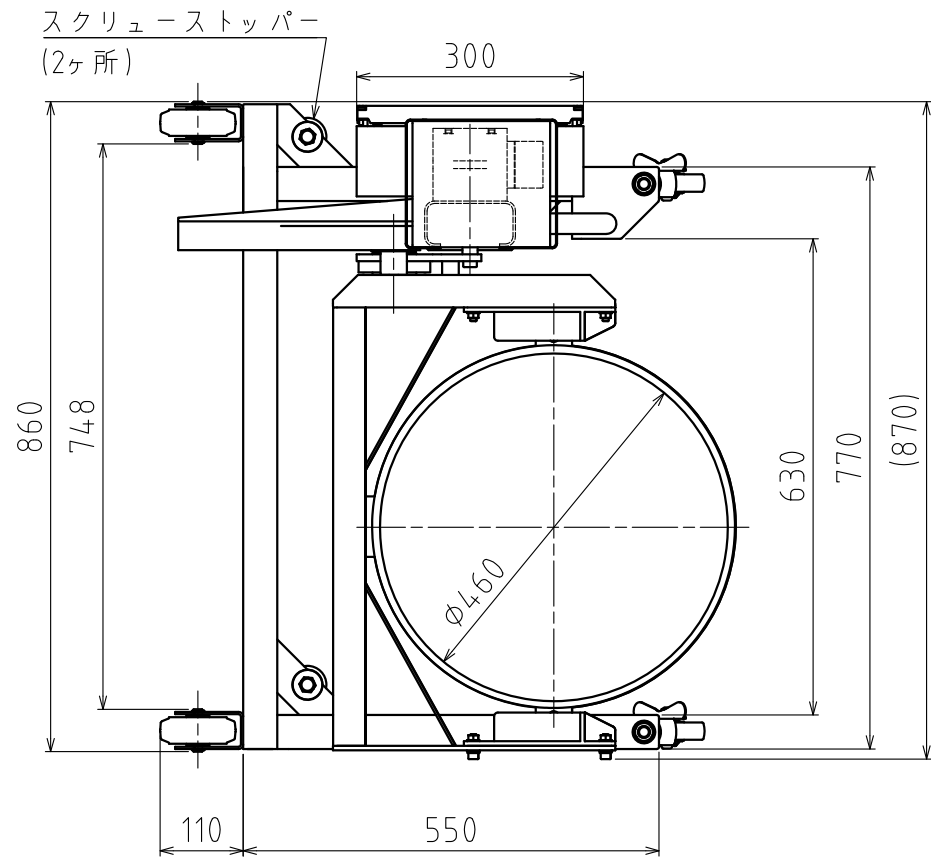

仕 様

1. 積載質量	容器込	60kg
2. 搬送容器	60リットルボール	
3. 投入高さ	900mm	
4. 移動速度	(50/60Hz)	2.7/3.2m/min
5. 反転角度	最大	120°
6. 主要寸法	全高	1800mm
	全幅	870mm
	全長	660mm
7. 自 重	約80kg	
8. 電 源	単相100V 電源コード5m	
9. モーター	100V×90w×1/80 (ブレーキ付)	
10. 投入方式	チェーンドライブ式	
11. 塗 装 色	本体	シルバー色
	受台	SUS304 酸洗い
12. 操作方式	押ボタン式 (インチング運転)	

* 製作の際には、寸法を変更する場合があります。

